

nummer 31 | december 2010

move

magazine

De RC 40 gooit de handdoek nooit in de ring

Lees meer op pagina 8...

Een klant
MET 40 REDENEN OM TE GLIMLACHEN

De ECU:
**NIEUWE PALLETTRUCK
VOOR LICHTE TOT MIDDELZWARE INZET**

Een opgeleide chauffeur
IS ER 2 WAARD

in dit nummer...

op de vloer



Een klant

MET 40 REDENEN OM TE GLIMLACHEN **04**

in de etalage



De RC 40

GOOIT DE HANDDOEK NOOIT IN DE RING! **08**

in de etalage



De ECU

NIEUWE PALLETTRUCK VOOR LICHTE
TOT MIDDELZWARE INZET **10**

tot uw dienst



Een opgeleide chauffeur

IS ER 2 WAARD **11**

heet van de naald



De laatste

STILL NIEUWTJES **12**

niet te missen



Acties!!!

14



Het Spaanse graan.

Laat ons hopen dat het de orkaan op de kapitaalmarkten kan doorstaan. Niet in het minst omdat België blijkbaar het volgende hapje zou kunnen zijn dat op de menukaart van de financiële haaien staat.

Na twee heel erg moeilijke jaren lijkt het economische klimaat zich te ontspannen. Bij veel klanten worden de investeringen, die maanden “on hold” hebben gestaan, terug geactiveerd. Vernieuwing en uitbreidingsprojecten komen terug op tafel.

Geen euforie maar geloven in de eigen fundamenten: het technisch kunnen, het vertrouwen in het personeel, het beheersen van kosten, oog hebben voor opportuniteiten,...

Zonde dat speculanten net nu weer een ongerustheid injecteren in markten die objectief gezien gezond zijn. Ze gaan verder op zoek naar zeepbellen die ze kunnen doorprikken: het Griekse overheidstekort, de Spaanse immobiliënexplosie, de Ierse overinvesteringen.

De essentie van al deze ontsporingen is dat beslis-singnemers de ogen hebben gesloten voor de realiteit. Groeien zonder dat de fundamenten van groei aanwezig zijn. Met alle gevolgen van dien...

Heel dicht bij huis, op onze eigen markt van heftrucks en magazijnmateriaal, moeten we enorm voorzichtig zijn niet in dezelfde val te trappen.

Onder het mom van inventiviteit worden momenteel tenders gelanceerd die elke realiteitszin missen. Verblind door “aantrekkelijke volumes” sluiten sommige leveranciers de ogen voor... alles. Economische levensduur van een heftruck, restwaarde, gebruiksrisico, veiligheid, onderhoudskost? Allemaal even niet belangrijk. Als er maar verkocht wordt.

Geen orkaan maar een licht briesje en er staat geen strohalm meer recht. Niet voor de leverancier, maar ook niet voor de klant.

STILL bewijst met zijn marktleiderschap dat andere waarden belangrijker zijn: innovatie, kwaliteit, service, duurzaamheid, veiligheid, kostenbeheersing.

Meer moet dat niet zijn.

Jean-Paul Dubois

Afgevaardigd bestuurder STILL België

move

Een klant

MET VEERTIG REDENEN OM TE GLIMLACHEN

DSM Specialty Compounds, opgericht in 1987, behoort tot DSM Engineering Plastics, een wereldspeler op het gebied van technische kunststoffen. **De elektrotechnische, auto- en verpakkingindustrie** gebruikt DSM-materialen vooral in technische componenten.

De DSM-plant in Genk stelt 260 mensen tewerk. In de verwerking van ruwe materialen tot plastic houdt DSM SC zich vooral bezig met basispolymeren, additieven, fillers enzovoort. Kortom **'Specialty Plastics'**. De productie ligt er dankzij de hoogtechnologische spuitmachines enorm hoog met een capaciteit van maar liefst 10.000 kg per uur.



DSM heeft ongeveer 40 STILL toestellen in gebruik.

Al sinds 1994 schrijven STILL en DSM een authentiek succesverhaal. Na een grondige evaluatie van de concurrentie koos DSM toen resoluut voor STILL.

“Het gebruiksgemak van de thermische heftrucks viel ons toen onmiddellijk op. In tegenstelling tot andere leveranciers, kon STILL wel de specifieke toebehoren bieden die voor onze site primordiaal zijn.” *Juliana Donne (Hoofd Warehousing)*





“Het gebruiksgemak van de thermische heftrucks viel ons onmiddellijk op. In tegenstelling tot andere leveranciers, kan STILL wel de specifieke toebehoren bieden die voor onze site primordiaal zijn.” Juliana Donne (Hoofd Warehousing)

Just in time dankzij STILL

Intussen heeft DSM ongeveer veertig STILL toestellen in gebruik waaronder gasheftrucks, trekkers, magazijntrucks en ATEX toestellen. Die multifunctionele inzet van STILL machines maken perfecte ‘just in time’ leveringen bij de DSM klanten mogelijk. De chauffeurs bewieroken stuk voor stuk de unieke rijprogramma’s waarmee ze de machines naadloos en op maat kunnen afstellen.

Juliana Donne (Hoofd Warehousing) is zonder meer vol lof over de **kwaliteit** van de trucks. Bovendien is het verbruik van gasheftrucks uitermate voordelig. Er wordt dan ook vol verwachting uitgekeken naar de nieuwe generatie die nog performanter, zuiniger en milieuvriendelijker is.

Een STILL koppelt immers de kracht van het thermisch rijden aan de souplesse van een elektrotruck. En als “the best of both worlds” dan ook nog de zuinigste op de markt blijkt te zijn, dan hoor je niemand mopperen natuurlijk. Onze total Cost of Ownership vertoont dan ook een uitermate positieve bilan.

Ook Jan Bakkers (Werkvoorbereider Facilities) spreekt vol enthousiasme over de kwaliteit van de toestellen: “Het perfect functioneren van de robuuste en compacte STILL toestellen die instaan voor ons intern transport, zorgen ervoor dat een van onze topprioriteiten, namelijk het tijdig bedienen van onze klanten, steeds optimaal is.”



De chauffeurs zijn stuk voor stuk vol lof over de unieke rijprogramma's waarmee ze de machines naadloos en op maat kunnen afstellen.

Patrick Crijns (Veiligheidsinstructeur) geeft een woordje uitleg over de specifieke manipulatie van de breedspoor- en gewone stapelaars bij de productie en handling van octabins (achthoekige dozen): "Door de compactheid van de STILL machines kunnen we via etages en liften onze productiviteit optimaliseren."

Veilige betrouwbaarheid

De veiligheidsvoorschriften die meteen in het oog springen bij het binnenrijden van de immense poort bij DSM Genk, doen vermoeden dat DSM **veiligheid** hoog in het vaandel draagt. "Veiligheid is inderdaad primordiaal", merken Raymond Ubachs (Hoofd Maintenance) en Patrick Crijns op. En ook hier loopt het partnership met STILL van een leien dakje. "De implementatie van o.a. het STILL Fleetmanagementsysteem en van schoksensoren hebben geleid tot een spectaculaire daling van 80% aan ongevallen en schadegevallen", aldus Juliana Donne. Cijfers die voor zich spreken!

"DSM zoekt stevast naar nieuwe manieren om de veiligheid te optimaliseren. Daarbij horen trainingen, opleidingen en informatiedagen", stelt Raymond Ubachs.

"We proberen op sommige plaatsen heftruckverkeer te vermijden en in dat kader is de robuuste R 07-trekker een groot succes gebleken". Ronny Vaelen (Lead Coördinator) heeft één kernwoord als hij STILL moet typeren: **betrouwbaarheid**. En laat dat nu net één van de kernprincipes zijn in DSM's klantenbenadering.

Een tevreden klant!

De samenwerking tussen STILL en DSM is door de unieke combinatie van kwaliteit, veiligheid en betrouwbaarheid een successtory over de hele lijn geworden. Neem daarbij de adequate onderdelen-service en de unieke, creatieve dienstverlening van het uitgebreide team van servicetechnici waaronder Ghislain Lambrechts en alle duimen gaan de lucht in! Op naar de volgende 20 jaar! ■



Waar je ook gaat, in het immense magazijn, de productielijnen of de kantoren, overal gaan de duimen omhoog wanneer STILL ter sprake komt.



Met dank aan DSM SC voor de bereidwillige medewerking.

De RC 40

GOOIT DE HANDDOEK NOOIT IN DE RING!



In de ring wint diegene die zijn krachten precies weet te doseren en deze doelgericht inzet enkel daar en wanneer nodig. Dat is precies wat de **RC 40** doet. Met deze nieuwe thermische STILL-truck haalt u een winnaar in huis: krachtig, onderhoudsvriendelijk, comfortabel en uiterst betrouwbaar. U mag gerust zijn: een RC 40 gooit de handdoek nooit in de ring.

STILL breidt met de lancering van de RC 40 zijn gamma thermische trucks nog verder uit. Samen met de unieke diesel/lpg-elektrische RX 70-serie maakt deze nieuwe reeks met koppelmvormer STILL's heftruck-aanbod completer dan ooit. De RC 40 is het zeer betaalbare antwoord op de vraag naar een heftruck zonder franjes.

De RC 40 is geknipt voor lange en middellange afstanden, oneffen terrein en/of wisselende inzetomstandigheden en is zowel in diesel- als in LPG-versie te verkrijgen. U kiest uit de compacte lijn met een hefcapaciteit van 1,5, 1,8 of 2,0 ton of uit de stoere jongens met 2,5 of 3,0 ton hefcapaciteit. Het is uw inzet die de uitvoering van de truck bepaalt.

Beproefde techniek

De ontwikkeling van de RC 40 leidde tot een geslaagde evenwichtsoefening tussen comfort, kracht en veiligheid. De truck werd uitgerust met een koppelmvormer: een duurzaam en betrouwbaar hydrodynamisch aandrijfsysteem dat door STILL dermate verfijnd werd dat typische ongemakken (zoals bv. schokken bij het aanzetten) voorgoed tot het verleden behoren.

De 'MoveControl'-functie voorkomt ongewenst weggrollen en zorgt ervoor dat de truck alleen beweegt wanneer het gaspedaal gebruikt wordt. Zelfs bij ingeschakelde rijrichting blijft de truck veilig stilstaan zonder rembediening.

Via het combipedaal is de RC 40 zeer effectief inzetbaar. Door eenvoudig de richting te bedienen met twee gaspedalen wisselt de truck soepel en flexibel van rijrichting waardoor de handen van de chauffeur steeds op het stuurwiel blijven.

De zichtbaarheid in de RC 40 is optimaal dankzij het grote panoramische dakvenster en de slanke doorkijkmast die de vervelende dode hoek zichtbaar verkleint.

- 1. RC 40 in lpg-uitvoering
- 2. Comfortabele bestuurderscabine met veel beenruimte





Comfortabel en schokvast

Opvallend aan deze truck is ook het unieke ergonomische ontwerp met veel aandacht voor het comfort van de bestuurder. De RC 40 biedt een ruime trede voor veilig op- en afstappen en een grote voetruimte die onder een hoek werd geplaatst voor een ontspannen houding wanneer de pedalen niet worden bediend. Het informatieve display is ideaal binnen gezichtsveld gepositioneerd en de hydraulische functies zijn fijngevoelig te regelen via individueel te bedienen hendels. Bovendien herbergt de binnenruimte een handige papierkleem, een A4-opbergvak en een bekerhouder.

Onaangename trillingen worden tot een absoluut minimum beperkt door de doordachte combinatie van de juiste banden, een revolutionaire 'cocon'-cabine en een comfortabele zetel. De grote diameter van de banden zorgt voor het opvangen van de schokken. De cabine heeft als het ware de vorm van een ei en wordt gedragen door vier rubberen dempers die vervelende trillingen absorberen. Ook de gerenommeerde MSG20-zetel reduceert schokken en trillingen tot een minimum. Deze zetel kan bovendien snel en gemakkelijk op elke lichaams grootte en -gewicht ingesteld worden.

Ontdek snel de gloednieuwe RC 40 :

- Aandrijving met een energieke en sterke koppelmvormer
- Comfortabele en ergonomische bestuurderscabine
- Vlotte bediening door de gecombineerde rem/ inchingspedaal
- Goed panoramisch zicht dankzij de doorkijkmast en het ruime dakvenster
- Meer comfort en veiligheid door de 'MoveControl'-functie
- Onderhoudsvriendelijk
- Zeer interessante prijs

Een prijs van onschatbare waarde

De RC 40 met koppelmvormer is duurzaam, betrouwbaar en uiterst onderhoudsvriendelijk. De RC 40 is net iets minder gesofisticeerd dan zijn kompanen uit de RX 70-serie en daardoor gunstiger in aanschaf. Een RC 40 past dan ook binnen elk budget. Door interessante huurformules kan u trouwens ook occasioneel van de unieke STILL-kwaliteit genieten.

500 uren op beide oren slapen

Alle vitale componenten zijn makkelijk bereikbaar wat de RC 40 zeer onderhoudsvriendelijk maakt. Het onderhoudsinterval ligt op 500 bedrijfsuren. Ons uitgebreid servicepakket biedt u flexibele onderhoudsformules, professionele controles, verversing van de hydraulische olie met de handige Oliemobiel (zie Move nr. 30) en deskundig persoonlijk advies. Gedurende 500 werkuren hoeft u zich niets aan te trekken van onderhoud.

Eerst zien en dan geloven?

Wil u deze betrouwbare krachtpatser graag eerst eens aan het werk zien? Dat kan! Onze account managers bespreken graag de mogelijkheden en concrete invulling van een testprogramma waarbij u het model kunt testen dat het beste bij u past. Grijp nu deze unieke kans om dit gloednieuwe Europese kwaliteitsproduct te ontdekken! ■

DEMO Test de RC 40 nu gratis!

→→→ U kan de RC 40 nu 1 week gratis testen. Een telefoontje of mail volstaat. Wij komen hem gratis brengen en wellicht niet meer ophalen. Contacteer hiervoor Hilde Beeckman **03 360 62 13** of **hilde.beeckman@still.be**

ACTIE

Bovendien hebben we nog iets bijzonders in petto: wie een RC 40 heftruck bestelt voor einde maart 2011 krijgt er een **GRATIS sidershift** bij. Mis deze opportuniteit niet!

De ECU:

NIEUWE PALLETTRUCK VOOR LICHTE TOT MIDDELZWARE INZET



Naast de 'heavy duty' EXU-pallettrucks heeft STILL nu ook de nieuwe ECU-reeks in het gamma. De ECU is speciaal bedoeld voor gebruikers die iets minder zware eisen stellen aan hun pallettrucks. Uitgaande van de inzetanalyse **"the right truck on the right place"** maakt de ECU ons totaalaanbod nog completer. Ontdek snel wat de ECU voor uw werkvloer kan betekenen!

Typisch STILL!

De ECU straalt onmiddellijk degelijkheid uit: met zijn robuuste vorken, een stevige bumper en een moderne dissel is het overduidelijk een typisch STILL-product. Neem daarbij zijn compacte omvang en soepele wendbaarheid en u hebt de ideale truck voor horizontaal goederentransport.

Niet in verlegenheid te brengen!

De batterij ligt in een afgesloten stalen koffer en het aandrijfgedeelte is in een stevige bumper gemonteerd. Al de componenten zijn beschermd tegen water, slijk en stof door een omegaconstructie die de onderkant van de pallettruck volledig afdekt. Niets brengt de ECU in verlegenheid!

Het batterijdeksel heeft een speciale vorm waardoor u steeds de punt van de vorken kunt zien – handig bij het inrijden van pallets. De ECU is veilig én handig: ons handelsmerk!



Een deksel voor elk potje!

De ECU kan geleverd worden met capaciteiten van 1400, 1600, 1800 en 2000 kg. De ECU 1400 is daarbij een buitenbeentje: hij is speciaal ontwikkeld voor winkels waar maar af en toe een pallet verplaatst moet worden. Het personeel moet zich niet bezighouden met het onderhoud en laden van de batterij. Deze versie is immers uitgerust met GEL-batterijen en een ingebouwde lader die u op een gewoon stopcontact aansluit. De ECU 1600 en 1800 zijn uitgerust met een tractiebatterij van 150 Ah en de 2000 heeft een 250 Ah-batterij. Met deze batterijcapaciteiten kunt u probleemloos een hele dag aan de slag. Daarnaast hebt u een ruime keuze aan vorklengten (tot 1600 mm) en afstanden over de vorken (tot 680 mm). Mogen slechts enkele personeelsleden met de ECU werken? Dan is het digicode-systeem de oplossing. Alleen met een code kunt u de truck gebruiken.

Kraaknette aandrijving!

Het uiterst duurzaam polyurethaan aandrijf wiel van de ECU laat quasi geen sporen na. Hebt u veel grip nodig, dan kiest u voor een rubber aandrijf wiel. Een STILL-technicus kan de parameters van de aandrijving naar wens instellen zodat u bijvoorbeeld zachter kunt optrekken zonder aan kracht in te moeten boeten. Zo vermijdt u zelfs met een rubber aandrijf wiel die vervelende strepen en blijft de werkvloer kraaknet! ■



1. Het batterijdeksel heeft een speciale vorm waardoor u steeds de punt van de vorken kunt zien – handig bij het inrijden van pallets.
2. Optie "kruipsnelheid met dissel rechtop".

Handen in de watten!

Bij de ontwikkeling van de dissel werd het succesvolle concept van de EXU behouden: zowel links- als rechtshandigen besturen de ECU met het grootste gemak. Alle functies zijn vlot bereikbaar. Door de ergonomische vorm kunt u de handen steeds overal optimaal plaatsen. En tijdens het manoeuvreren zijn de handen volledig beschermd. Ook smalle ruimten vormen geen probleem voor de ECU: met de optie "kruipsnelheid met dissel rechtop" slipt de ECU met souplesse overal door.

→→→ Deze budgetvriendelijke pallettruck heeft weinig of geen onderhoud nodig, kan tegen een stootje en is een plezier om mee te werken. **Bel 03 360 62 00** of contacteer uw STILL account manager voor meer info of een demotoestel.

Een opgeleide chauffeur

IS ER 2 WAARD

U kiest voor topproducten van STILL om uw interne logistiek te optimaliseren. Uitstekende keuze! Uiteraard wenst u dat deze toestellen **veilig en doeltreffend gebruikt worden**. Zorg er daarom voor dat uw medewerkers perfect opgeleid zijn! Van eenvoudige pallettruck tot complexe smallegangtruck, STILL zorgt steeds voor **de geschikte opleiding**.

Goed opgeleide bestuurders verhogen niet alleen de efficiëntie en veiligheid, maar drukken ook aanzienlijk de kosten. Door onze producten correct te gebruiken voorkomt u schade en overbodige herstellingskosten.

Elke medewerker heeft recht op de nodige scholing en informatie. Een recht waaraan u met de STILL opleidingen perfect voldoet.

STILL organiseert opleidingen:

- in uw bedrijf. We stemmen de opleiding volledig af op uw toestellen en toepassingen (groepen tot 6 personen per shift of per dag).
- in opleidingscentra in Brussel, Tessenderlo of Gent.



Elke deelnemer ontvangt in beide gevallen een handboek, een deelnamecertificaat en een persoonlijk deelnamebewijs in bankkaartformaat.

Kwalitatief partnership

We werken samen met gereputeerde partners 'athetys' en 'Manpower' om de kwaliteit en nodige diepgang van onze opleidingen te garanderen. Indien uw bedrijf in aanmerking komt voor subsidies (afhankelijk van ligging en sector) zorgt STILL voor de nodige documenten. ■

→ → → **Interesse?** Freddy Maes, opleidingsverantwoordelijke bij STILL, staat u graag te woord. Stuur hem een mailtje op freddy.maes@still.be

‘Move to the top’

Een onvergetelijke avond

Bijna 400 gasten hebben op 18 november jl. genoten van een spetterend customer event op de STILL-site in Wijnegem. Voor de eerste keer kreeg STILL België de kans om het internationale STILL showteam te onvangen en dit ging niet onopgemerkt voorbij. Onze eigen vertegenwoordigers startten de avond met een aantal interessante presentaties over de toekomst van de intralogistiek en de voorstelling van onze nieuwe ontwikkelingen in het hef- en magazijngebouwen (lees in dit kader ook zeker het artikel over de nieuwe RC 40 op pagina 8 en 9). Daarna ging het dak eraf tijdens een sprankelend spektakel ‘Move to the top’. Deze unieke interactieve musical hield onze gasten meer dan een uur volledig in de ban.



Het internationale STILL showteam tijdens de klantendag in Wijnegem.



STILL en KUEHNE+Nagel schrijven geschiedenis!

De logistieke reus KUEHNE+NAGEL gaat met STILL België in zee. Voor de uitbouw van hun logistiek platform in Nijvel hebben ze maar liefst 290 toestellen voor intern transport besteld. Onze grootste bestelling ooit. K+N's huisleveranciers konden niet op tegen de hoge kwaliteit van de STILL-producten en het professionalisme en de flexibiliteit van onze organisatie. Dit historisch succes geeft een enorme boost aan onze marktpositie. Zoals het al jarenlang geldt voor de elektrotrucks worden we nu ook in magazijnmateriaal een absolute topspeler.

Stap in de voetsporen van KUEHNE+NAGEL en ontdek snel ons uitgebreid gamma op www.still.be.



Opstart van STILL-vestiging in het Groothertogdom Luxemburg

STILL België start op 1 januari 2011 met een filiaal in het Groothertogdom Luxemburg. In eerste instantie worden 1 commerciële kracht en 2 servicetechnici ingezet om de Luxemburgse markt adequaat te bewerken. Klanten die zelf ook een filiaal in Luxemburg hebben kunnen dus voortaan ook daar ter plaatse van de STILL-diensten genieten.

Moest het nog niet duidelijk zijn, STILL heeft maar 1 ding voor ogen: Let's move to the top! ■

→→→ Speciaal voor onze Luxemburgse klanten:

Indien u MOVE in de toekomst graag wil ontvangen laat het ons weten via info@still.be.

Alle aangekondigde acties in deze MOVE gelden trouwens ook voor de Luxemburgse markt.

In ons continu streven naar de optimalisatie van onze organisatie en service naar onze klanten toe kunnen we twee belangrijke ontwikkelingen aankondigen:

Strategische alliantie met de firma TERBERG

In de Antwerpse haven zal het nieuwe jaar ingegaan worden met een opmerkelijk gebeurtenis. De gereputeerde firma TERBERG en STILL hebben namelijk de handen in elkaar geslagen om de havensector beter te kunnen bedienen. Voortaan zullen de STILL-toestellen via het uitgebreide distributienetwerk van TERBERG in de haven verdeeld worden, terwijl het onderhoud van de trucks door onze eigen service-teams zal verzorgd worden. Wij verheugen ons alvast zeer over deze unieke samenwerking.

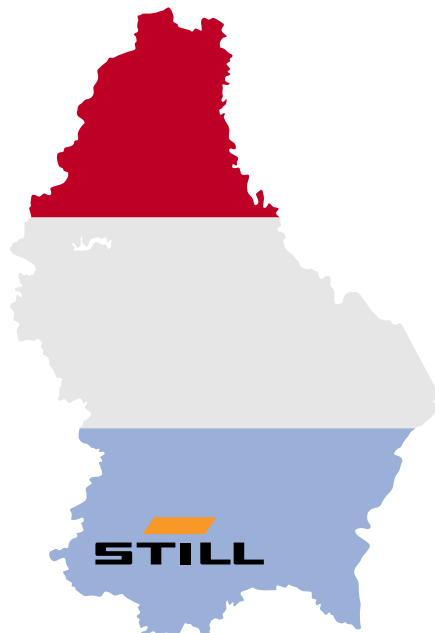

ACTIE 1

Laad de CiTi One mobiel op!



Voor leveringen in de stad kunt u het zich niet veroorloven om plots stil te vallen. Met de CiTi One, de geruisloze pallettruck voor stadsdistributie, zal dit nooit gebeuren.

Bij de CiTi One heeft men de keuze uit 3 batterijen met verschillende inzetduur: de 5 Ah-batterij gaat 1 uur mee, de 9 Ah 2 uren en de 15 Ah ongeveer 3 uren. Uiteraard hangt de inzetduur af van het werkelijke gebruik.

Bij stadsdistributie is dit echter moeilijk in te schatten. Daarom kiezen vele klanten ervoor om meteen een tweede batterij met de vrachtwagen mee te nemen.

In dat geval biedt STILL twee mogelijkheden:

- De tweede batterij wordt volledig opgeladen meegenomen en gewisseld wanneer nodig. Bij retour worden beide batterijen samen opgeladen met onze speciale dubbellader.
- NIEUW: U kunt echter ook de reservebatterij leeg meenemen en opladen met een mobiele lader in de vrachtwagen. Beschikt de vrachtwagen niet over een 230V stopcontact, dan voorziet STILL hiervoor een spanningsomvormer. Deze wordt eenvoudigweg aangesloten op de sigarettenaansteker.

Bij bestelling van een CiTi One pallettruck met lader voor einde maart 2011 leveren wij er de spanningsomvormer GRATIS bij!

→→→ Maak meteen gebruik van deze actie!
Bel 03 360 62 00 en vraag naar één van onze vijf servicecoördinatoren.

ACTIE 2

EEN NIET TE MISSEN AANBOD VOOR

schaarpallettrucks!



Werkt u vaak op heuphoogte? Dan zijn onze pallettrucks met schaarheffing de ideale oplossing. Met de vorken creëert u een handig werkplatform of mobiele heftafel, zodat u de goederen steeds op ideale werkhogte kan brengen.

Speciale actie scharpallettrucks:

- Manuele scharpallettruck (type HB1056M): ~~495,-~~ euro
- Speciale actieprijs tot 31.03.2011: **399,- euro**
- Elektrische scharpallettruck (type HB1056E): ~~1275,-~~ euro
- Speciale actieprijs tot 31.03.2011: **999,- euro**

→→→ Aarzel niet en bestel meteen!
 Contacteer hiervoor Martine Feyt
martine.feyt@still.be - 03 360 62 17.

**ACTIE
3**

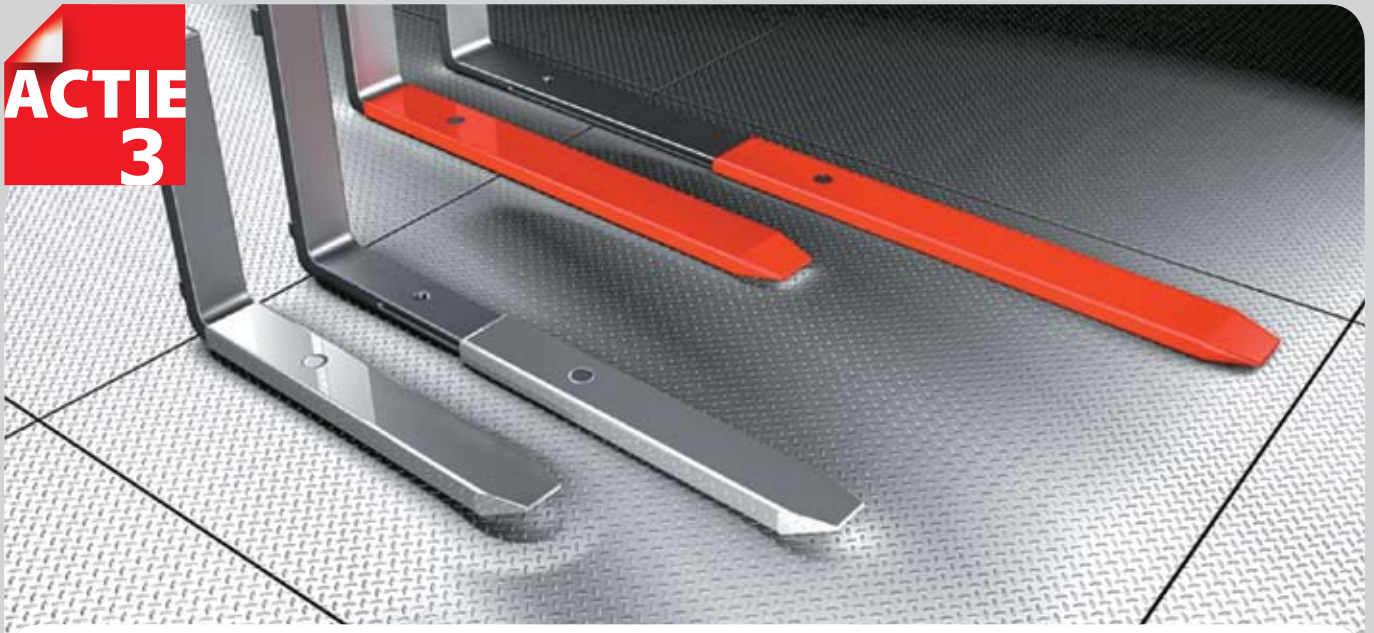

Controleer uw vorken!

Vorken zijn wellicht het meest essentiële onderdeel van uw vorkheftruck. Het zijn tenslotte deze twee ijzeren stukken die de hele last moeten dragen. Een regelmatige controle van uw vorken is daarom zeer belangrijk.

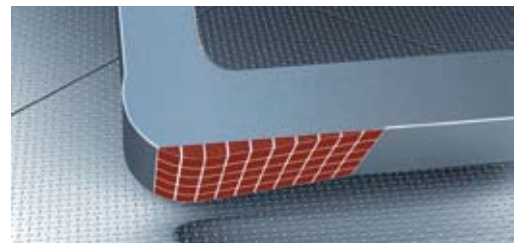

Vermijd verrassingen: meet slijtage!

Voorkomen is altijd beter dan genezen. Vermijd verrassingen en meet daarom geregeld de slijtage van uw vorken. Met behulp van een schuifpasser meet u de dikte van de opstaande kant van de vork. Dat vergelijkt u met de dunste dikte in het horizontale gedeelte van de hiel.

De wettelijke norm zegt dat een vork met meer dan 10% slijtage afgekeurd en vervangen moet worden. Vorken moeten onmiddellijk uit dienst genomen worden van zodra de **hieldikte b** kleiner of gelijk is aan $0,9 \times \text{vorkdikte a}$.

Zijn uw vorken aan vervanging toe? Wij hebben alle courante maten op voorraad. En uiteraard kunt u ook voor de minder gebruikelijke afmetingen bij ons terecht.

VORKENACTIE !!!

Tot 31 maart 2011 genieten alle MOVE-lezers van een uitzonderlijke korting. Bespaar maar liefst **20%** op de aankoop van uw vorken.

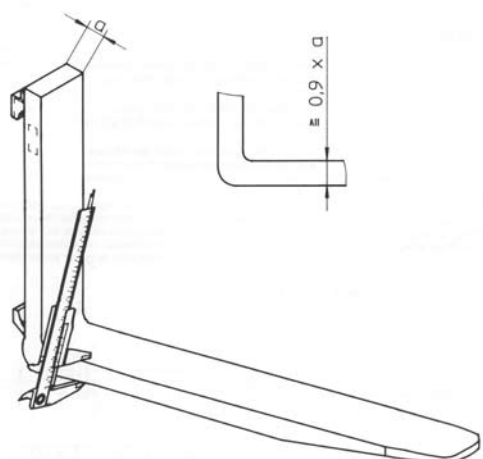

→→→ Profiteer van deze actie en neem snel contact op met de servicecoördinator van uw regio - **03/360 62 00**. Verwijs naar deze MOVE-aanbieding om gebruik te maken van de actiekorting van 20%.

De 24 uur van STILL.

Logistiek vandaag is een race tegen de tijd. Iedere minuut is belangrijk en technische problemen moeten snel opgelost worden. STILL ziet intern transport dan ook als een topsport, waarbij mens en machine continu de rode zone opzoeken. Daarvoor moet u kunnen rekenen op een hecht team dat snel en feilloos problemen bijstuurt.

STILL biedt u hiervoor een uniek serviceconcept. **Met 65 servicetechnici verspreid over heel België kunnen wij u altijd en overal snel bijstaan met technische support en brengen wij uw toestel binnen de 24 uur weer in pole position.**

STILL n.v., info@still.be, Tel. 03 360 62 00, Fax. 03 326 21 42

Surf voor meer informatie naar www.still.be/intralogistiek/service

